



SIGHTLINE

Digital Riflescopes

N450S

N455S

N470S

N475S



**QUICK
START
GUIDE**

English / Français / Deutsch / Español / Italiano / Русский

- English** For detailed information about the device, please download the complete user manual: <http://yukonopticsglobal.com/products/riflescopes/>
-
- Français** Pour des informations détaillées sur le dispositif, prière de télécharger le manuel complet d'utilisation: <http://yukonopticsglobal.com/products/riflescopes/>
-
- Deutsch** Für detaillierte Informationen über das Gerät, bitte das vollständige Handbuch herunterladen: <http://yukonopticsglobal.com/de/products/riflescopes/>
-
- Español** Para obtener información detallada acerca del dispositivo, descargue el manual de usuario al completo: <http://yukonopticsglobal.com/es/products/riflescopes/>
-
- Italiano** Per informazioni dettagliate sul dispositivo, scaricare il manuale d'uso completo: <http://yukonopticsglobal.com/products/riflescopes/>
-
- Русский** Для получения подробной информации о приборе скачайте полное руководство по эксплуатации: <http://yukonopticsglobal.com/ru/products/riflescopes/>



SIGHTLINE

Digital Riflescopes

Digital Riflescopes Sightline	2-7	English
Viseurs numériques Sightline	8-13	Français
Digital-Zielfernrohre Sightline	14-19	Deutsch
Visores digitales Sightline	20-25	Español
Cannocchiali digitali Sightline	26-31	Italiano
Цифровые прицелы Sightline	32-37	Русский



Attention!

Sightline riflescopes require a license if exported outside your country.

Attention!

Les viseurs Sightline nécessitent une licence s'ils sont exportés hors de votre pays.

Achtung!

Zielfernrohre Sightline benötigen eine Lizenz, wenn sie außerhalb Ihres Landes exportiert werden.

¡Atención!

Los visores Sightline requieren una licencia si se exportan fuera de su país.

Attenzione!

I cannocchiali Sightline necessitano una licenza se esportati al di fuori del proprio paese.

Внимание!

Прицелы Sightline требуют лицензии, если они экспортируются за пределы Вашей страны.

1 Getting Started

Charging and Installing the Rechargeable Battery

To ensure longer operating time for your rifle scope, we suggest using the supplied rechargeable DNV Battery Pack (BP).

1. Install the BP (B) into the charging container (A) while observing polarity. Battery Pack's contacts (C) must match the container's contacts (D). Make sure that the BP's lever is the "Open" position.
2. Press the Battery Pack cover and turn the Battery Pack lever (E) 90 degrees clockwise.
3. Plug the mains charger (F) into a socket 100-240V. The indicator on the charger will glow red. After full charge the indicator will change its color to green. Remove the charger from the socket.
4. Install the BP all the way in, turn the BP's lever.
5. The device is ready for operation.

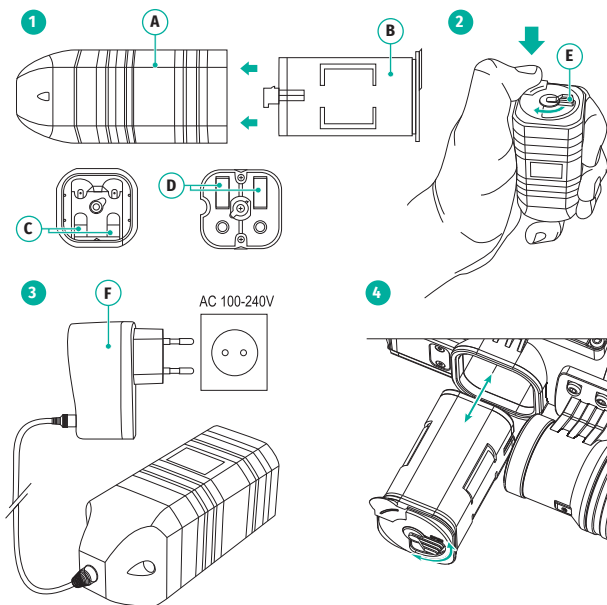

Recommendations for battery charging

- Only use the charger supplied with the Battery Pack. **The use of another charger may irreparably damage the Battery Pack or the charger and may cause fire.**
- Never use a modified or damaged charger.
- Charging current and voltage must comply with the parameters outlined in the specifications table.
- Charge the Battery Pack at a temperature ranging from 0 °C to +45 °C.
- **If the Battery Pack was kept in low temperature, before charging, make sure that the battery has warmed to room temperature.**
- Do not leave the Battery Pack with a charger connected to the mains longer than 24 hours after full charge.
- **Do not leave the Battery Pack unattended when charging.**

Precautions

- Do not expose the Battery Pack to high temperatures and open flames.
- **The Battery Pack is not water-resistant.**
- **Do not allow the battery to short-circuit!**
- Do not dismantle or deform the Battery Pack.
- Keep out of reach of children.

Storage and maintenance

- Store the Battery Pack in a cool, dry, well aerated place.
- Store the Battery Pack in a charged condition.
- **Remove the Battery pack from NV device during storage/transportation.**
- **To prevent short circuit, the battery Pack should be carried only in the DNV pouch, separately from any metal objects.**

Installing “AA” Type Rechargeable Batteries

To use “AA” type batteries, please purchase an accessory “Yukon DNV Battery Holder” (SKU#29116)

WARNING! Please use only rechargeable type “AA” (LR06) batteries.

The use of regular (non-rechargeable) batteries drastically reduces riflescope’s operating time.

- Turn the knob of the battery compartment cover (6) 90° counterclockwise to the “Open” position and remove the battery container by raising it by its lug.
- Slide in four AA batteries so that the “+” and “-” match the polarity on the compartment.
- Insert the battery compartment into its place and turn the knob 90° clockwise (see section “Buttons and Components”).

Powering On and Image Setup

- Open the lens cover (2).
- Power the riflescope on with a short press of the **ON/OFF** (4) button.
- Image appears on the display in several seconds.
- Rotate the dioptre adjustment ring (5) to see a crisp image of the aiming reticle and the status bar icons.
- Point the riflescope at an object located at a certain distance.
- Rotate the lens focusing ring (7) to see a crisp image of the object observed.
- Set up display brightness and contrast in the Quick Menu:
 - enter the Quick Menu with a brief press of the controller (3).
 - select brightness or contrast with a brief press of the controller (3).
 - rotate the controller clockwise to increase the level (ranging from 0 to 20); counter-clockwise to decrease.
- In low light conditions or in complete darkness adjust the power of the built-in IR Illuminator (8) by pressing briefly the IR button (9).
- Turn the riflescope off with a long press of the **ON/OFF** (4) button.

2 Buttons and Components

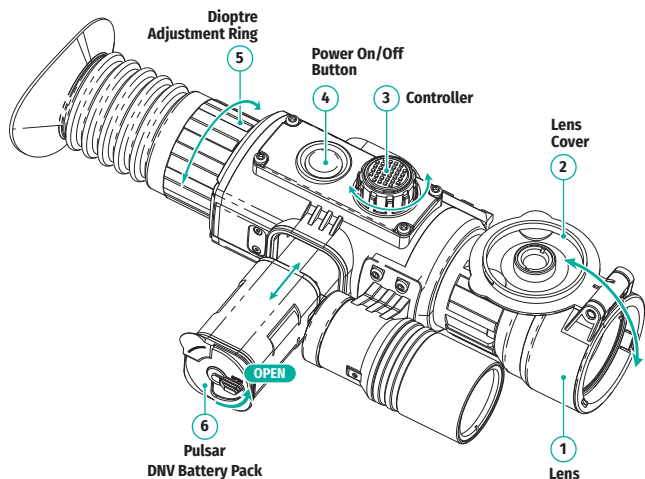

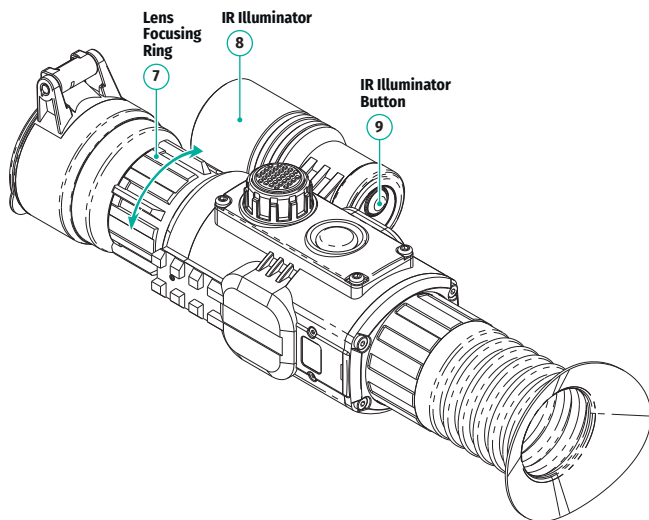

3 Buttons Legend

	Brief press	Long press	Rotation
Button ON (4)	Power riflescope on	Power off riflescope / display	—
Button IR (9)	Turn on IR Illuminator / Select IR Power	Turn off IR Illuminator	—
Controller (3)	Enter quick menu / Switch between menu items / Confirm selection	Enter main menu / Exit main menu	Change parameter / Menu navigation

4 Installation of Mount

- Attach the mount (10) to the base of the riflescope using a hex-nut wrench and screws.
- The mounting holes in the base of the riflescope enable the mount to be installed in one of the multiple positions. The choice of the mounting position helps you ensure the correct eye relief depending on the rifle type.
- Install the riflescope on the rifle and check if the position is suitable for you, then remove the riflescope.
- Unscrew the screws halfway, apply some thread sealant onto the thread of the screws and tighten them fully (do not overtighten).
- Let the sealant dry for a while.
- The riflescope is ready to be installed on a rifle and to be zeroed.
- Before going to hunt, please follow instructions in the section "Zeroing" of the complete user manual.

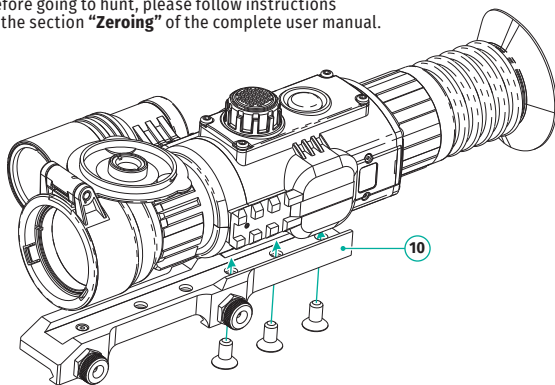

5 Package Contents

- Digital Riflescope Sightline
- Carrying case
- DNV Battery Pack (in a pouch)
- Charging container with mains charger (100-240V)
- Mount (with screws and hex-nut wrench)*
- Quick start guide
- Lens cloth
- Warranty card

* Models 26405X, 26406X, 26407X, 26408X are supplied without the mount.

This product is subject to change in line with improvements to its design.

The latest edition of the complete user manual is available online at www.yukonopticsglobal.com

6 Specifications

MODEL SIGHTLINE	N450S	N455S	N470S	N475S
SKU#	26405	26406	26407	26408
OPTICAL CHARACTERISTICS				
Optical magnification, x	4		6	
Magnification range (digital zoom), x	4-16		6-24	
Objective lens	1:1.2			
Field of view (H), degree m@100m	5.5 9.6		4.1 7.1	
Eye relief, mm				
Dioptr adjustment, D	-2.5/+5			
Detection distance (Object of deer type), m / y	400 / 437	350 / 382	450 / 492	400 / 437
RETICLE				
Click value (H/V), mm@100m	10.5		7.5	
Click range (H/V), mm@100m	2100; (+/-) 100 clicks		1500; (+/-) 100 clicks	
ELECTRONIC CHARACTERISTICS				
Sensor type / Resolution, pixel	CMOS / 1280x720			
Display type / Resolution, pixel	AMOLED / 1024x768			
BUILT-IN IR ILLUMINATOR				
Type / Wavelength, nm	LED / 850	LED / 940	LED / 850	LED / 940
OPERATIONAL CHARACTERISTICS				
Power supply, V / Battery type	3.8-6.3 / DNV Battery Pack / 4xAA (LR06)			
Operating time on a DNV Battery Pack (min/max consumption level), (at t=22°C), hours**	4 / 3			
Degree of protection, IP code (IEC60529)	IPX4			
Max. recoil power on rifled weapon, Joules	6000			
Operating temperature range, °C / °F	-20...+40 / -4...+104			
Dimensions (without mount), mm inch	285x89x81 11.2x3.5x3.2		315x89x88 12.4x3.5x3.5	
Weight (without mount, with Battery Pack), kg / oz	0.84 / 29.6		1.15 / 37	

** Actual operating time depends on the extent of using the integrated IR Illuminator.

1 Pour commencer

Chargement et installation de la batterie rechargeable

Pour prolonger la durée de fonctionnement de votre viseur, nous vous suggérons d'utiliser la batterie rechargeable DNV Battery Pack fourni.

1. Installez la Batterie (B) dans la caisse (A) en respectant la polarité. Les contacts (C) de la Batterie doivent correspondre aux contacts de la caisse (D).
2. Assurez-vous que la poignée est dans la position «Open» (ouverte). Appuyez sur le couvercle de la Batterie et tournez la poignée (E) de 90° dans le sens horaire.
3. Branchez le chargeur secteur (F) dans une prise 100-240V. L'indicateur du chargeur s'allumera rouge. Après une charge complète l'indicateur va changer sa couleur à verte. Débranchez le chargeur de la prise.
4. Installez la Batterie à fond, tournez le levier de la Batterie.
5. L'appareil est prêt à l'emploi.

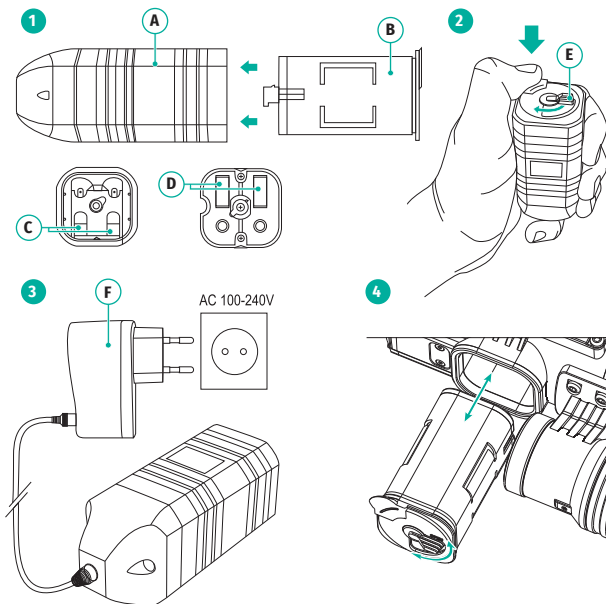

Recommandations pour la charge de la batterie

- Pour recharger, utilisez toujours le chargeur fourni. Utiliser un autre chargeur peut causer des dommages irréparables à la Batterie ou au chargeur, et peut conduire à une inflammation de la Batterie. Ne pas utiliser le chargeur si sa construction a été changée, ou s'il a été endommagé.
- Le courant et la tension de la charge doivent répondre aux exigences précisées dans le tableau des caractéristiques techniques de la Batterie. La charge de la Batterie doit être effectuée à température ambiante 0 ° C ... +45°C.
- **Si la Batterie a été maintenue à basse température, avant le charge assurez-vous que la Batterie s'est réchauffée à la température ambiante.**
- Ne pas laisser la Batterie avec le chargeur connecté à un réseau pendant plus de 24 heures après la pleine charge.
- **Ne pas laisser la Batterie sans surveillance pendant la charge!**

Précautions

- Ne pas exposer la Batterie à des températures élevées et à des flammes nues.
- **La Batterie est n'est pas résistant à l'eau.**
- Ne court-circuitez pas la Batterie!
- Gardez la Batterie dans un endroit inaccessible aux enfants.

Magasinage

- Garder la Batterie dans un endroit frais, sec et bien aéré. La Batterie doit être stocké dans un état chargé.
- **Retirez la Batterie de l'appareil NV pendant le stockage / transport.**
- **Pour éviter les courts-circuits, transportez la Batterie dans la pochette spéciale pour DNV, séparément des objets métalliques.**

Installation des batteries rechargeables de type «AA»

Pour utiliser des batteries rechargeables de type «AA», veuillez vous acheter l'accessoire «Caisse de chargement Yukon DNV» (SKU # 29116).

ATTENTION! Veuillez n'utiliser que des piles rechargeables de type «AA» (LR06).

L'utilisation de batteries régulières (non rechargeables) réduit considérablement le temps de fonctionnement du viseur.

- Tourner la manivelle du couvercle du compartiment à piles (6), à 90° dans le sens inverse des aiguilles d'une montre. Retirez le couvercle en le soulevant par son ergot.
- Glisser à l'intérieur deux piles LR06/AA, en faisant en sorte que le «+» et le «-» correspondent à la polarité indiquée à l'intérieur du couvercle.
- Fermer le couvercle du compartiment à piles et tourner l'écrou du couvercle à 90° dans le sens des aiguilles d'une montre (voir la section «**Boutons et composants**»).

Mise sous tension et configuration d'image

- Ouvrez le couvercle de lentille (2).
- Allumez le viseur en appuyant rapidement sur le bouton **ON/OFF** (4).
- L'écran s'allume en quelques secondes.
- Faites tourner la bague de réglage dioptrique (5) pour obtenir une image bien contrastée du réticule et des icônes dans la barre d'état.
- Pointez le viseur sur un objet situé à une certaine distance.
- Faites tourner la bague de mise au point (7) pour voir une image bien contrastée de l'objet observé.
- Configurez la luminosité et le contraste de l'écran dans le menu rapide:
 - entrer dans le menu rapide en appuyant brièvement le contrôleur (3).
 - sélectionner la luminosité et le niveau de contraste en appuyant brièvement le contrôleur (3).
 - tournez le contrôleur dans le sens des aiguilles d'une montre pour augmenter le niveau (de 0 à 20); dans le sens inverse des aiguilles d'une montre pour diminuer.
- Dans les conditions de faible luminosité ou dans l'obscurité totale, ajuster la puissance de l'illuminateur intégré (8) en appuyant rapidement sur le bouton IR (9).
- Éteignez le viseur en appuyant longuement sur le bouton **ON/OFF** (4).

2 Boutons et composants

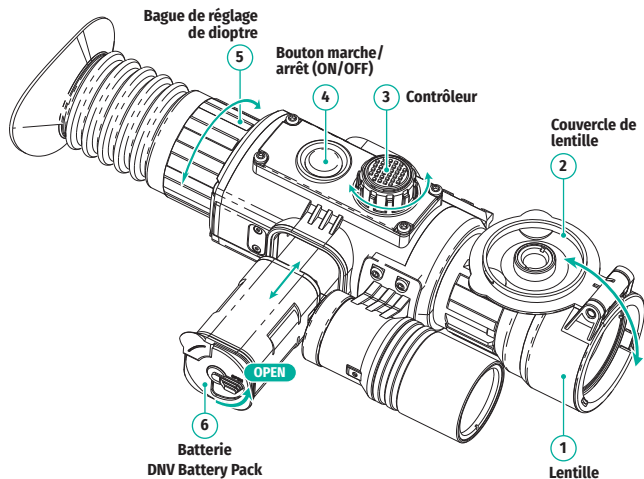

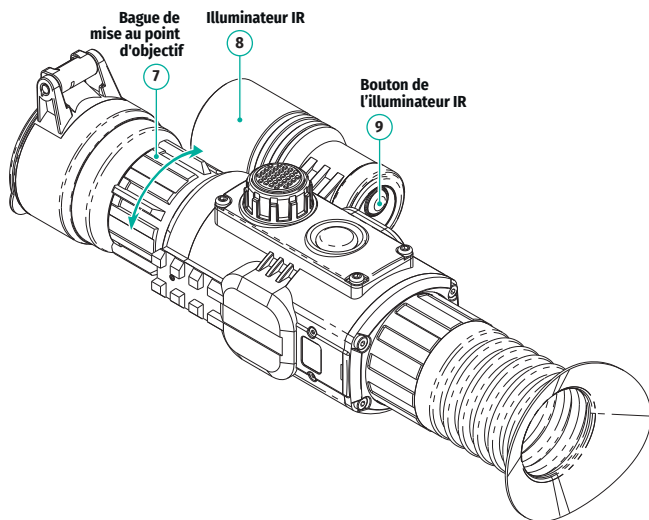

3 Description des boutons

	Appui court	Appui long	Rotation
Bouton ON/OFF marche/arrêt (4)	Allumer le viseur	Eteindre le viseur / L'écran	—
Bouton IR (9)	Allumer l'illuminateur IR / Sélectionner la puissance de IR	Eteindre l'illuminateur IR	—
Contrôleur (3)	L'accès au menu rapide / Basculer entre les éléments de menu rapide	L'accès/sortie de menu principal	Changer le paramètre / Navigation dans le menu

4 Installation du montage

- Fixez le montage (10) sur la base du viseur en utilisant une clé hexagonale et des vis.
- Les trous de montage à la base du viseur permettent d'installer le montage sur l'une de plusieurs positions. Le choix de la position de montage permet à l'utilisateur d'obtenir le dégagement oculaire correct en fonction du type de carabine.
- Installez le viseur sur la carabine et vérifiez si sa position vous convient. Enlevez le viseur.
- Dévissez à moitié les vis, appliquez du mastic sur les filets des vis et serrez-les à fond (ne les serrez pas trop). Laissez le mastic d'étanchéité sécher pendant un moment.
- Le viseur est prêt à être installé sur une carabine et à effectuer un tir de réglage.
- Après la première utilisation de votre viseur sur une carabine, suivez les instructions dans la section «**Tir de réglage**» dans le manuel d'utilisation complet.

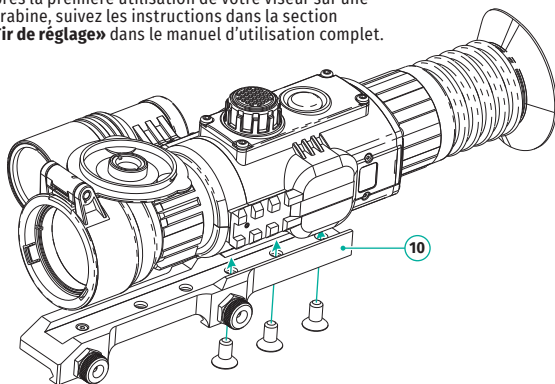

5 Contenu de l'emballage

- Viseur digital Sightline
- Mallette de transport
- Batterie Pulsar DNV Battery Pack (dans la pochette)
- Caisse de chargement avec chargeur 100-240V
- Montage (avec les vis et clé écrou-hexagonal)*
- Guide de démarrage rapide
- Chiffon pour objectif
- Carte de garantie

* Les modèles 26405X, 26406X, 26407X, 26408X sont fournis sans montage.

Ce produit peut être modifié en fonction des améliorations apportées à sa conception.

La dernière édition de manuel d'utilisation est disponible sur www.yukonopticsglobal.com

6 Specifications

MODÈLE SIGHTLINE	N450S	N455S	N470S	N475S
SKU#	26405	26406	26407	26408
CARACTÉRISTIQUES OPTIQUES				
Grossissement optique, x	4		6	
Amplification (zoom numérique), x	4-16		6-24	
Lentille d'objectif		1,1,2		
Champ de vision (H), degrés m à 100m	5,5 9,6		4,1 7,1	
Dégagement oculaire, mm		50		
Réglage de dioptre, D		-2,5/+5		
Distance de détection (Type d'objet «cerf»), m	400	350	450	400
RÉTICULE				
Valeur du clic (H/V), mm@100m	10,5		7,5	
Amplitude de réglage du réticule (H/V), mm@100m	2100; (+/-) 100 clic		1500; (+/-) 100 clic	
CARACTÉRISTIQUES ELECTRONIQUES				
Type / Resolution de sensor, pixels	CMOS / 1280x720			
Type / Resolution de l'écran, pixels	AMOLED / 1024x768			
ILLUMINATEUR IR INTÉGRÉ				
Type / Longueur d'onde, nm	LED / 850	LED / 940	LED / 850	LED / 940
CARACTÉRISTIQUES OPÉRATIONNELLES				
Alimentation, V / Batteries	3,8-6,3 / DNV Battery Pack / 4xAA (LR06)			
Temps de fonctionnement sur la Batterie DNV Battery Pack, (niveau de consommation min / max), (à t = 22 °C), h**	4 / 3			
Degré de protection, code IP (CEI60529)	IPX4			
Résistance au choc sur l'arme au canon rayé, joules	6000			
Plage de températures opératoires, °C	-20...+40			
Dimensions (sans montage), mm	285x89x81		315x89x88	
Poids (sans montage, avec Battery Pack), kg	0,84		1,15	

** La durée de fonctionnement réelle dépend du degré d'utilisation de l'illuminateur IR.

1 Die Ersten Schritte

Aufladung und Einlegen des Akkublocks

Um eine längere Betriebszeit Ihres Zielfernrohrs zu gewährleisten, empfehlen wir, den mitgelieferten wiederaufladbaren Akkupack DNV zu verwenden.

1. Setzen Sie ihn in den Behälter (B) den Akkublock (A) hinein. Die Kontakte (C) des Akkublocks sollen mit Kontakten (D) des Behälters zusammenfallen. Vergewissern Sie sich, dass der Griff des Akkublocks in Position „Open“ ist.
2. Drücken Sie den Deckel und drehen Sie den Hebel (E) des Akkublocks auf 90 Grad im Uhrzeigersinn.
3. Schließen Sie das Ladegerät (F) an das Stromnetz 100-240 V. Auf dem Ladegerät springt ein roter Anzeiger auf. Nach der Vollerladung ändert der Anzeiger die Farbe von Rot auf Grün. Nehmen Sie das Ladegerät aus der Steckdose, den Stecker des Ladegerätes aus der Anschlussstelle des Behälters heraus.
4. Setzen Sie die Batterie vollständig ein und drehen Sie den Hebel der Batterie.
5. Das Gerät ist betriebsbereit.

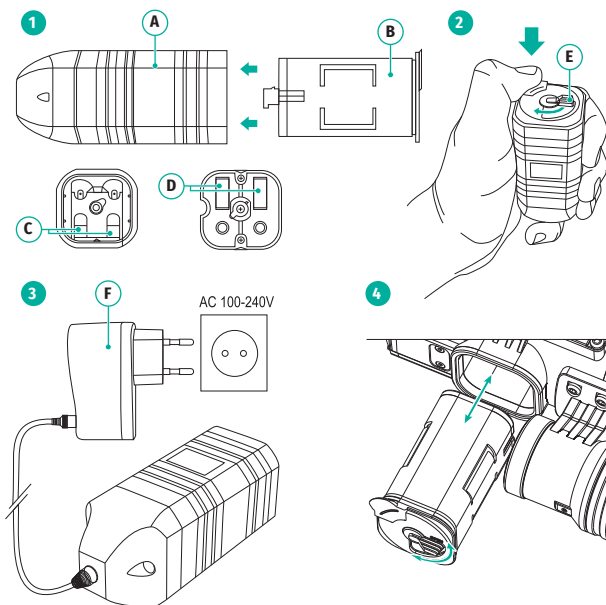

Tipps zum Laden des Akkus

- Gebrauchen Sie immer nur das Ladegerät aus dem Lieferumfang. Die Benutzung eines anderen Ladegerätes kann externer Stromversorgung oder dem Ladegerät Schaden anrichten oder zur Entzündung externer Stromversorgung bringen.
- Die beschädigten Ladegeräte oder die mit der geänderten Konstruktion sind nicht zu verwenden.
- Ladestrom und -spannung sollen den Parametern aus der Tabelle der technischen Charakteristiken entsprechen.
- Die Aufladung externer Stromversorgung soll bei Temperatur 0 °C ... +45 °C erfolgen.
- **Wenn der Akkublock bei tiefen Temperaturen gehalten wurde, vergewissern Sie sich vor dem Laden, dass der Akkublock auf Raumtemperatur erwärmt wurde.**
- Lassen Sie nie den Akkublock mit dem Ladegerät an das Leitungsnetz angeschlossenen länger als für 24 Stunden nach dem vollen Aufladen.
- **Lassen Sie den Akku beim Aufladen nicht unbeaufsichtigt!**

Sicherheitsmaßnahmen

- Halten Sie externe Stromversorgung von hohen Temperaturen und freiem Feuer fern.
- **Vermeiden Sie Kontakt des Akkus mit Wasser.**
- **Batterie nicht kurzschließen!**
- Es ist verboten, den Akkublock auseinanderzunehmen und zu deformieren.
- Von den Kindern fernhalten.

Pflege und Bewahrung

- Bewahren Sie den Akkublock in einem kühlen, trockenen und gut gelüfteten Raum auf.
- Der Akkublock soll aufgeladen bewahrt werden.
- **Der Akkublock aus dem Nachtsichtgerät vor dem Lagern/Transportieren herausnehmen.**
- **Um Kurzschluss zu vermeiden, tragen Sie den Akkublock ohne spezielle Aufbewahrungstasche für DNV nicht, insbesondere zusammen mit Metallobjekten.**

Einlegen der Aufladbaren Batterien Typ „AA“

Um die aufladbare Batterien Typ „AA“ zu verwenden, kaufen Sie bitte das Zubehör „Behälter für Akkublock“ (Artikelnummer 29116).

WARNUNG! Bitte verwenden Sie nur wiederaufladbare Batterien vom Typ „AA“ (LR06).

Die Verwendung von regulären (nicht wiederaufladbaren) Batterien reduziert die Betriebszeit des Zielfernrohrs drastisch.

- Drehen Sie den Griff des Batteriefachdeckels (6) um 90 Grad entgegen dem Uhrzeigersinn.
- Nehmen Sie den Batteriebehälter aus, indem Sie ihn an der Zunge hochziehen.
- Legen Sie vier AA-Batterien der Markierung auf der inneren Seite des Batteriefachdeckels entsprechend ein.
- Batteriebehälter zurück einsetzen und Griff des Batteriefachdeckels 90° drehen
- (siehe Abschnitt „Bestandteile und Steuerorgane“).

Einschalten und Bildeinstellung

- Objektivschutz öffnen (2).
- Das Zielfernrohr durch kurzes Drücken auf die Taste **ON/OFF (4)** einschalten.
- In einigen Sekunden zeigt das Display das Bild an.
- Zur Scharfstellung des Absehens und der Symbole auf dem Display den Dioptrienstellring (5) drehen.
- Zur Scharfstellung des beobachteten Objekts den Fokussiering des Objektivs (7) drehen.
- Stellen Sie im Schnell-Menü Display-Helligkeit und Kontrast ein:
 - Mit einem kurzen Druck auf den Controller (3) das Schnell-Menü aufrufen.
 - Wählen Sie das Niveau der Helligkeit und Kontrast durch kurzes Drücken des Controllers (3).
 - Drehen Sie den Controller im Uhrzeigersinn, um das Niveau zu erhöhen (von 0 bis 20).
- Gegen den Uhrzeigersinn, um zu es verringern.
- Bei einem niedrigen Beleuchtungsniveau oder in tiefer Dunkelheit können Sie die Leistung der eingebauten Infrarotstrahler (8) mit einem kurzem Drücken auf die Taste IR (9) einstellen.
- Das Gerät durch langes Drücken auf die Taste **ON/OFF (4)** ausschalten.

2 Bestandteile und Steuerorgane

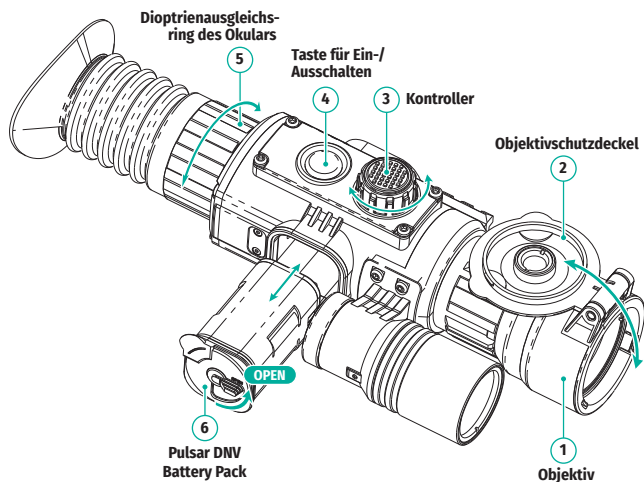

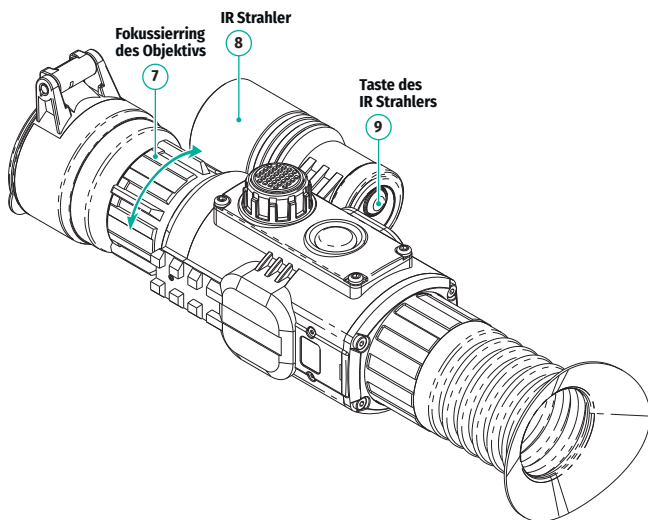

3 Funktion der Tasten

	Kurzes Betätigen	Langes Betätigen	Drehen
Taste für Ein-/Aus-schalten (4)	Zielfernrohr einschalten	Zielfernrohr/Display ausschalten	—
Taste IR (9)	IR Strahler einschalten / IR Leistung wählen	IR Strahler ausschalten	—
Kontroller (3)	Schnellmenü zugreifen / Schnellmenüpunkte wechseln / Auswahl bestätigen	Hauptmenü zugreifen / verlassen	Parameter ändern / Menüführung

4 Montage der Schiene

- Mittels Sechskantschlüssels und Schrauben ist die Schiene (10) an die Schiene des Zielfernrohrs anzuschrauben.
- Die Befestigungsstellen auf der Schiene ermöglichen ihre Installation in eine von möglichen Positionen, um den Betrieb maximal bequem zu machen.
- Stellen Sie das Zielfernrohr mit der Schiene auf die Waffe auf, vergewissern Sie sich, dass die gewählte Lage bequem ist, dann nehmen Sie das Gerät ab.
- Drehen Sie die Schrauben los, bringen Sie Fixierungsflüssigkeit auf das Gewinde der Schrauben an und schrauben Sie sie fest. Lassen Sie die Fixierungsflüssigkeit laut Betriebsanleitung trocknen.
- Sie können jetzt das Zielfernrohr montieren und einschießen.
- Vor der Anwendung des Zielfernrohrs auf der Jagd lesen Sie den Anleitungen aus dem Abschnitt „Einschießen“ im vollständigen Handbuch.

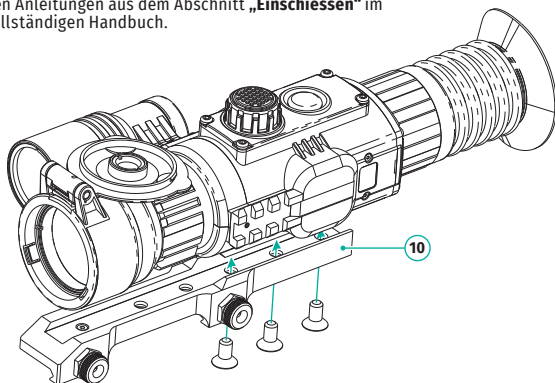

5 Lieferumfang

- Digitales Zielfernrohr Sightline
- Aufbewahrungstasche
- Pulsar DNV Battery Pack (in einer Aufbewahrungstasche)
- Behälter für Akkublock-Aufladung mit Ladegerät 100-240V
- Schiene (mit Schrauben und einem/ einigen Sechskantschlüssel)*
- Schnellstartanleitung
- Optikkreinigungstuch
- Garantieschein

* Die Modelle 26405X, 26406X, 26407X, 26408X werden ohne Schiene geliefert.
Dieses Produkt unterliegt Änderungen im Einklang mit Verbesserungen an seinem Design.
Die neueste Ausgabe des Benutzerhandbuchs finden Sie online unter www.yukonopticsglobal.com

6 Technische Daten

MODELL SIGHTLINE	N450S	N455S	N470S	N475S
SKU#	26405	26406	26407	26408
OPTISCHE KENNDATEN				
Optische Vergrößerung, x		4		6
Vergrößerung (Digitalzoom), x		4-16		6-24
Objektiv			1,1,2	
Sehfeldwinkel (H), Winkelgrad m auf 100m		5,5 9,6		4,1 7,1
Austrittspupillenabstand, mm			50	
Dioptrienausgleich, Dioptrien			-2,5/+5	
Entdeckungsdistanz (Objekt vom Typ „Hirsch“), m	400	350	450	400
ABSEHEN				
Kennwert vom Klicken (H/V), mm bei 100 m		10,5		7,5
Amplitude de réglage du réticule (H/V), mm bei 100 m	2100; (+/-) 100 Klicker		1500; (+/-) 100 Klicker	
ELEKTRONISCHE DATEN				
Sensor-Typ / Auflösung, Pixel			CMOS / 1280x720	
Display-Typ / Auflösung, Pixel			AMOLED / 1024x768	
EINGEBAUTER IR-STRAHLER				
Typ / Wellenlänge, nm	LED / 850	LED / 940	LED / 850	LED / 940
BETRIEBSPARAMETER				
Betriebsspannung, V / Batterie	3,8-6,3 / DNV Battery Pack / 4xAA (LR06)			
Betriebsdauer von einem Batterie DNV Battery Pack (min / max Energieverbrauch (bei t=22 °C), Std**	4 / 3			
Schutzklasse, Code IP (IEC 60529)	IPX4			
Max. Stoßfestigkeit auf gezogener Waffe, J	6000			
Betriebstemperatur, °C	-20...+40			
Abmessungen (ohne Schiene), mm	285x89x81		315x89x88	
Gewicht (ohne Schiene, mit Battery Pack), kg	0,84		1,15	

** Die tatsächliche Betriebszeit hängt vom Umfang der Verwendung von IR Strahler.

1 Inicio

Carga e Instalación de la Batería Battery Pack

Para asegurar un tiempo de funcionamiento más prolongado para su visor, le sugerimos que utilice la batería recargable DNV Battery Pack suministrada.

1. Instale en el contenedor (A) la batería (B) observando la polaridad. Los contactos (C) del contenedor deben coincidir con los contactos (D) de la batería.
2. Asegúrese de que la palanca está en la posición "Open" (abierto). Pulse la tapa de la batería y gire la palanca (E) de la Batería 90 grados hacia la derecha.
3. Enchufe el cargador de red (F) en una toma de 100-240V. El indicador del cargador se iluminará en rojo. Al cargar completamente, el indicador cambia su color a verde. Retire el cargador de la toma.
4. Instale la batería completamente, gire la palanca de la batería.
5. El dispositivo está listo para funcionar.

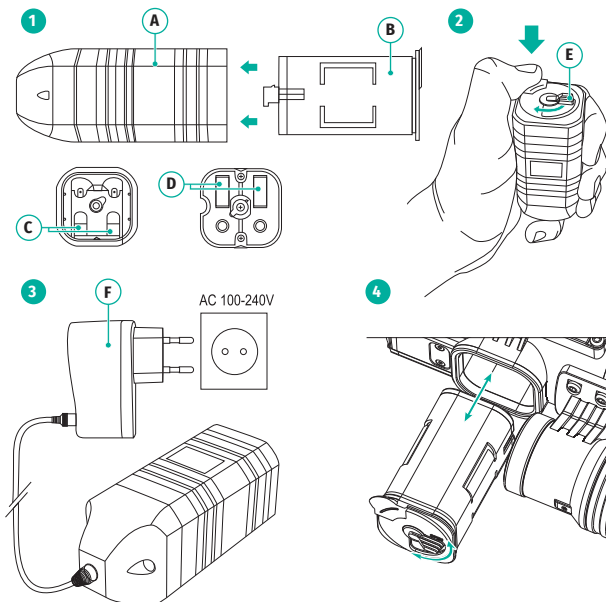

Recomendaciones para la carga de baterías

- Para la carga siempre utilice el dispositivo del juego de suministro. **La utilización de otro dispositivo de carga puede ocasionar un daño irreparable a la Batería y al dispositivo de carga y puede llevar a una explosión en la batería.**
- **No utilice el dispositivo de carga si su diseño fuera modificado o estuviera dañado.**
- **La corriente y la tensión de carga deben estar en conformidad con los parámetros señalados en la tabla de las características técnicas de la Batería.**
- La carga de la Batería debe realizarse con una temperatura del aire 0 °C ... +45 °C.
- **Si la Batería ha sido mantenida a bajas temperaturas, antes de cargar asegúrese de que la Batería se haya calentado a la temperatura ambiente.**
- No deje la Batería con el cargador conectado a la red por más de 24 horas después de ocurrir la carga completa.
- **¡No deje la batería sin vigilancia durante la carga!**

Medidas de precaución

- No exponga la Batería a la influencia de temperaturas elevadas y del fuego abierto.
- La Batería no es resistente al agua.
- **¡No permita que el cortocircuito de la batería!**
- No desarme y no deforme la Batería.
- Conserve la Batería en un lugar fuera del alcance de los niños.

Mantenimiento y almacenamiento

- Conserve la Batería en un lugar frío, seco y con buena ventilación.
- La Batería debe almacenarse en estado cargado.
- **Quite la Batería del dispositivo nocturno antes de almacenar/transportarla.**
- **Para prevenir el cortocircuito, lleve la Batería en el estuche especial para DNV, por separado de los objetos metálicos.**

Instalación de las Baterías Recargables del tipo “AA”

Para usar baterías tipo “AA”, compre un accesorio “Contenedor para carga Yukon DNV” (SKU # 29116).

¡ADVERTENCIA! Utilice únicamente baterías recargables de tipo “AA” (LR06).

El uso de baterías regulares (no recargables) reduce drásticamente el tiempo de operación del visor.

- Gire la manivela de la tapa (6) del compartimiento de pilas 90 grados a izquierdas (posición “Open”). Quite la tapa levantándola.
- Introduzca dos pilas recargables LR06 (AA) de acuerdo con la polaridad indicada dentro de la tapa.
- Inserta el compartimiento de pilas en su lugar y gire la manivela 90 grados a la derecha (ver la sección “Botones y componentes”).

Encendido y configuración de la imagen

- Abra la tapa de la lente (2).
- Encienda el visor pulsando brevemente el botón **ON/OFF** (4). La pantalla se ilumina dentro de unos segundos.
- Gire el anillo de ajuste de dioptrías (5) hasta ver nítidamente la retícula y los iconos en la barra de estado.
- Apunte el visor hacia un objeto ubicado a cierta distancia.
- Gire el anillo de enfoque de la lente (7) hasta ver nítidamente el objeto observado.
- Ajuste la luminosidad y el contraste de la pantalla en el menú rápido:
 - ingrese el menú rápido con una breve presión del controlador (3).
 - seleccione el nivel de luminosidad y contraste con breves pulsaciones sucesivas del controlador (3).
 - Gire el controlador en el sentido de las agujas del reloj para aumentar el nivel (entre 0 y 20); en sentido antihorario para disminuir.
- En condiciones de baja luminosidad o de oscuridad completa, Ud. puede ajustar el nivel del iluminador incorporado IR (8) pulsando el botón (9).
- Mantenga presionado el botón **ON/OFF** (4) para apagar el visor.

2 Botones y componentes

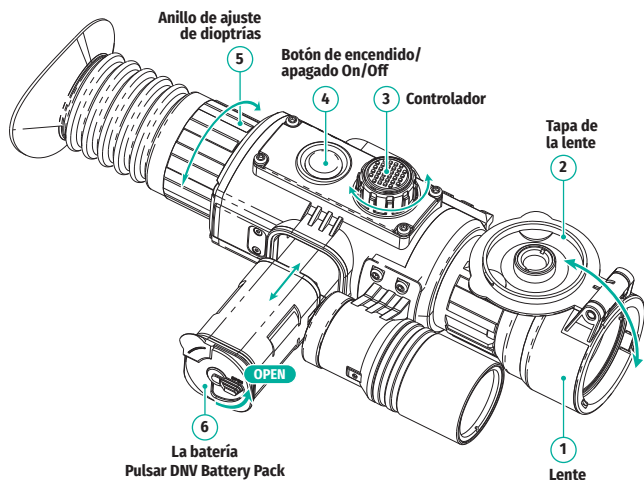

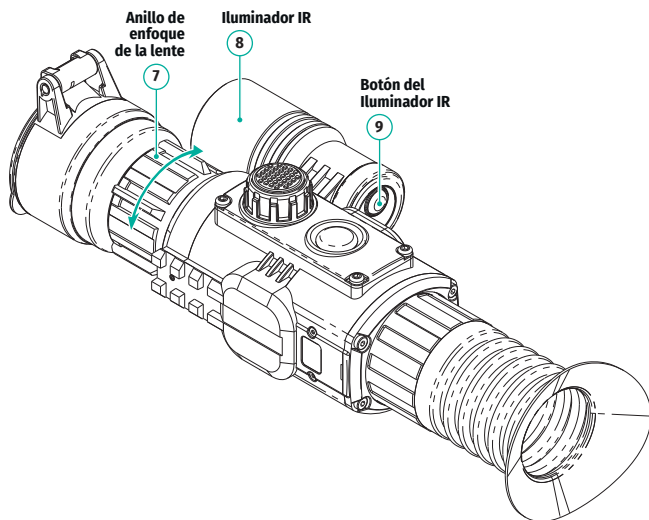

3 Función de los botones

	Pulsación breve	Pulsación prolongada	Rotación
Botón de encendido/apagado ON/OFF (4)	Encender el visor	Apagar el visor / La pantalla	—
Botón IR (9)	Encender el Iluminador IR / Seleccionar la potencia del IR	Apagar el Iluminador IR	—
Controlador (3)	Acceder al menú rápido / Cambiar entre los elementos de menú / Confirmar la selección	Acceder / Salir del menú principal	Cambiar parámetro / Navegación de menú

4 Instalación del montaje

- Acople el montaje (10) a la base del visor utilizando una llave de tuerca hexagonal y tornillos.
- Los agujeros del montaje en la base del visor permiten instalar el montaje en una de las diversas posiciones. La elección de la posición de montaje ayuda al usuario a asegurar el descanso ocular correcto en función del tipo de rifle.
- Instale el visor en el rifle y compruebe que la posición sea adecuada para Usted.
- Desenrosque los tornillos hasta la mitad, aplique un poco de sellador de roscas en las roscas de los tornillos y apriételos completamente (sin apretarlos en exceso). Deje que el sellador se seque durante un rato.
- El visor ahora está listo para instalarse en un rifle y para ponerse a cero.
- Tras la instalación de su visor en un rifle, siga las instrucciones de la sección **“Reglaje de tiro”** en el manual de usuario completo.

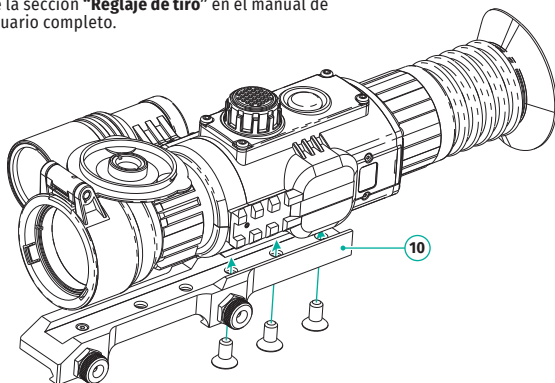

5 Contenido del embalaje

- Visor digital Sightline
- Estuche
- La batería Pulsar DNV Battery Pack (en el estuche)
- Contenedor para carga con dispositivo de carga de red de 100-240V
- Montaje (con tornillos y llave hexagonal)*
- Guía de inicio rápido
- Paño de lente
- Tarjeta de garantía

* Los modelos 26405X, 26406X, 26407X, 26408X se suministran sin montaje. Este producto está sujeto a cambios acorde con las mejoras de su diseño.

Encontrará la última edición del manual de usuario en Internet en: www.yukonopticsglobal.com

6 Especificaciones

MODELO SIGHTLINE	N450S	N455S	N470S	N475S
SKU#	26405	26406	26407	26408
CARACTERÍSTICAS ÓPTICAS				
Aumento óptico, x		4		6
Magnificación (zoom digital), x		4-16		6-24
Objetivo			1,1,2	
Campo visual (HxV), grados m@100m		5,5 9,6		4,1 7,1
Alivio pupilar, mm			50	
Ajuste dióptrico del ocular, dioptrías			-2,5/+5	
Distancia de detección (Objeto tipo "ciervo"), m	400	350	450	400
LA RETÍCULA				
Valor de un clic (H/V), mm a 100 m		10,5		7,5
Banda de regulaciones (H/V), mm a 100 m		2100; (+/-) 100 clic		1500; (+/-) 100 clic
CARACTERÍSTICAS ELECTRÓNICAS				
Tipo de sensor / resolución, píxel			CMOS / 1280x720	
Tipo de pantalla / resolución, píxel			AMOLED / 1024x768	
ILLUMINATOR IR INTEGRADO				
Tipo / longitud de onda, nm	LED / 850	LED / 940	LED / 850	LED / 940
CARACTERÍSTICAS OPERATIVAS				
Fuente de alimentación, V / Batería	3,8-6,3 / DNV Battery Pack / 4xAA (LR06)			
Tiempo de funcionamiento la batería DNV Battery Pack, (nivel de consumo de energía mín./máx.)(a t=22 °C), h**			4 / 3	
Grado de protección, código IP (IEC60529)			IPX4	
Resistencia máxima de choque en las armas estriadas, julios			6000	
Rango de temperaturas de funcionamiento, °C			-20...+40	
Dimensiones (sin montaje), mm	285x89x81		315x89x88	
Peso (sin montaje, con Battery Pack), kg	0,84		1,15	

** El tiempo de funcionamiento real depende de la extensión del uso del iluminador IR.

1 Per iniziare

Carica e installazione della batteria ricaricabile

Per garantire un tempo di funzionamento più lungo per il mirino, ti consigliamo di utilizzare la batteria ricaricabile in dotazione.

1. Installare la batteria (B) nel contenitore (A) osservando la polarità. I contatti (C) del contenitore devono corrispondere ai contatti (D) della batteria.
2. Assicurarsi che la leva sia nella posizione "APERTA". Premere il coperchio della batteria e ruotare la leva (E) della batteria di 90 gradi verso destra.
3. Collegare il caricatore di rete (F) a una presa da 100-240 V. L'indicatore del caricabatterie si accenderà in rosso. Quando è completamente carico, l'indicatore cambia colore in verde. Rimuovere il caricabatterie dalla presa.
4. Installare completamente la batteria, ruotare la leva della batteria.
5. Il dispositivo è pronto per il funzionamento.

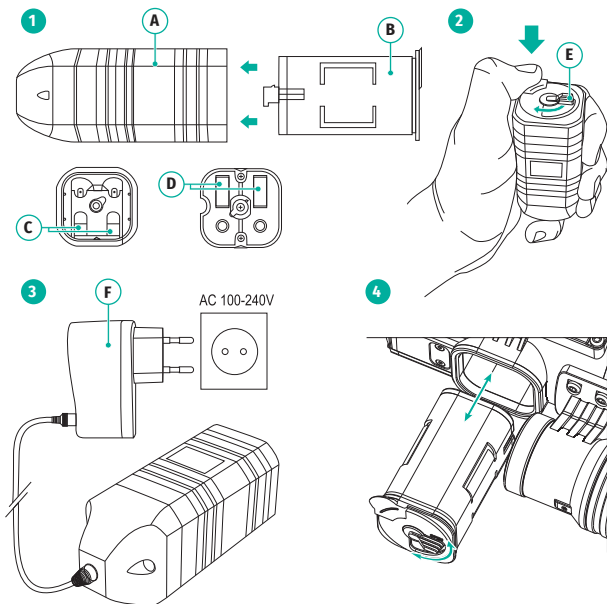

Raccomandazioni per la ricarica della batteria

- Per tale scopo usare sempre il caricatore del set della fornitura. L'altro attrezzo può portare i danni irreparabili a la batteria o caricatore e all'inflammation della batteria.
- Non usare il caricatore se il suo design e' modificato o se lo stesso e' danneggiato.
- La corrente e la tensione della carica devono corrispondere ai parametri indicati nella tabella delle caratteristiche tecniche della batteria. Carica la batteria sotto la temperatura dell'ambiente 0 °C ... +45 °C.
- Se la batteria è stata mantenuta a bassa temperatura, prima di ricaricare, assicurarsi che la batteria ha riscaldato a temperatura ambiente. Non lasciare il caricatore con la batteria collegato alla rete oltre 24 ore dopo il caricamento terminato.
- Non lasciare la batteria incustodita durante la carica.

Misure di sicurezza

- Proteggere la batteria dalle temperature elevate e dalla fiamma.
- Il pacco batteria non è resistente all'acqua.
- **Non lasciare il cortocircuito!**
- Non smontare ne deformare la batteria.
- Conservare la batteria lontano dalla portata dei bambini.

Manutenzione e conservazione

- Conservare la batteria nell'ambiente tiepido, secco e ben ventilato. Conservare la batteria caricata.
- Rimuovere la batteria dal dispositivo prima di custodia/trasporto.
- **Per evitare corto circuito, trasportare la batteria in fodera speciale per DNV, a parte dagli oggetti metallici.**

Installazione batterie ricaricabili di tipo "AA"

Per utilizzare le batterie di tipo "AA", acquistare un accessorio "Vano per ricarica Yukon DNV" (SKU #29116).

ATTENZIONE! Utilizzare solo batterie ricaricabili tipo "AA" (LR06).

L'uso di batterie normali (non ricaricabili) riduce drasticamente il tempo di funzionamento del mirino.

- Ruotare il tappo del vano batteria (6) di 90° in senso antiorario (posizione "Open") e rimuovere il porta batterie sollevandolo tramite l'apposita linguetta.
- Inserire quattro batterie ricaricabili tipo "AA" (LR06) rispettando le polarità indicate all'interno del coperchietto.
- Inserire il porta batterie nell'apposita sede, ruotare il tappo di 90° in senso orario (vedere la sezione "Tasti e componenti").

Accensione e impostazione delle immagini

- Aprire il coperchio della lente (2).
- Accendere il dispositivo esercitando una breve pressione sul tasto **ON/OFF (4)**.
- Fra pochi secondi sul display si appare l'immagine.
- Ruotare la ghiera per la regolazione diottrica (5) per ottenere un'immagine nitida del reticolo e delle icone sul barra di stato.
- Punta il cannocchiale verso un oggetto situato a una certa distanza.
- Ruotare la ghiera di messa a fuoco della lente (7) per ottenere un'immagine nitida dell'oggetto osservato.
- Imposta la luminosità e il contrasto del display nel Menu rapido:
 - accedere al Menu rapido con una breve pressione del controller (3).
 - selezionare la luminosità e il livello di contrasto con brevi pressioni successive del controller (3).
 - selezionare il livello di luminosità e contrasto (tra 0 e 20) con brevi pressioni successive del controller
- Nelle condizioni di scarsa illuminazione o di buio totale potete regolare la potenza dell'illuminatore IR incorporato (8) esercitando una breve pressione sul tasto (9).
- Spegner il dispositivo esercitando una pressione prolungata sul tasto **ON/OFF (4)**.

2 Tasti e componenti

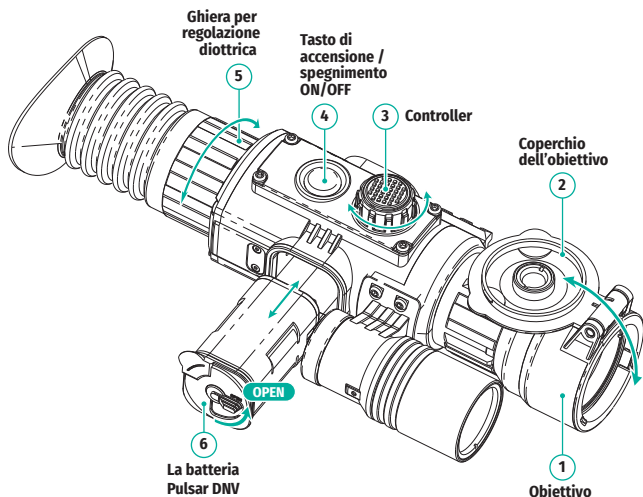

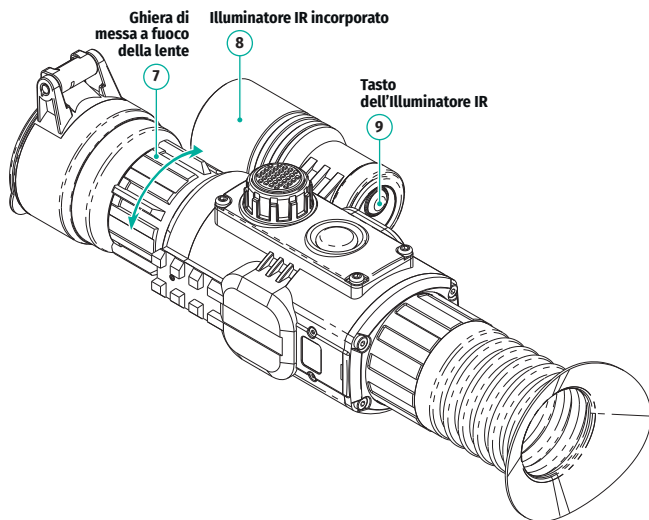

3 Descrizione dei tasti

	Pressione breve	Pressione prolungata	Rotazione
Tasto accensione / spegnimento ON/OFF (4)	Accendere il visore	Spegnere il visore / display	—
Tasto IR (9)	Accendere l'illuminatore IR / Selezionare la potenza di IR	Spegnere l'illuminatore IR	—
Controller (3)	Accedere menu rapido / Passare tra le opzioni dal menu rapido / Confermare la selezione	Accedere / uscire dal menu principale	Cambiare parametro / Navigazione nel menu

4 Installazione dell'attacco

- Fissare l'attacco alla base del cannocchiale per mezzo di viti e chiave esagonale.
- I fori di montaggio nella base del cannocchiale permettono l'installazione dell'attacco (10) in molte posizioni diverse. La scelta della posizione di installazione consente all'utente di ottenere l'estrazione pupillare corretta a seconda del tipo di fucile.
- Installare il cannocchiale sul fucile e controllare se la posizione è adatta all'utente. Rimuovere il cannocchiale.
- Se l'utente è soddisfatto della posizione, rimuovere il cannocchiale, svitare le viti a metà, applicare sigillante specifico sulla filettatura delle viti e serrare le viti fino in fondo (senza esagerare). Lasciare che il sigillante si asciughi.
- Ora il cannocchiale è pronto per essere installato sul fucile e per la taratura.
- Dopo la prima installazione del cannocchiale sul fucile, seguire le istruzioni della sezione "Taratura" nel manuale d'uso completo.

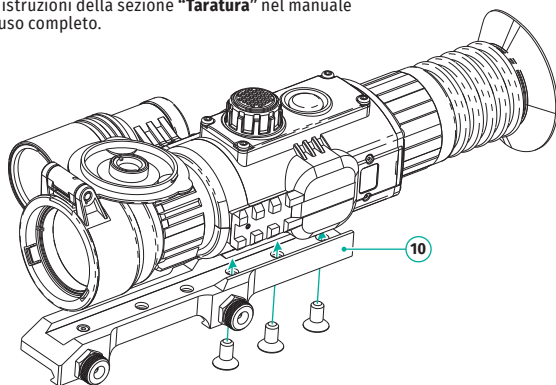

5 Contenuto della confezione

- Cannocchiale digitale Sightline
- Custodia
- La batteria Pulsar DNV (in fodera)
- Vano per ricarica con caricatore di rete 100-240V
- Attacco (con viti e chiave esagonale)*
- Guida rapida
- Panno per la pulizia della lente
- Garanzia

* I modelli 26405X, 26406X, 26407X, 26408X vengono forniti senza il attacco.

Il design e il software di questo prodotto possono essere oggetto di modifiche in vista di miglioramenti. L'edizione più recente del manuale d'uso è disponibile all'indirizzo www.yukonopticsglobal.com

6 Caratteristiche tecniche

MODELLO SIGHTLINE	N450S	N455S	N470S	N475S
SKU#	26405	26406	26407	26408
CARATTERISTICHE OTTICHE				
Ingrandimento ottico, x	4		6	
Ingrandimento (zoom digitale), x	4-16		6-24	
Lente dell'obiettivo		1,1,2		
Campo visivo (H), gradi m@100 m	5,5 9,6		4,1 7,1	
Estensione del campo visivo posterior dell'oculare, mm		50		
Regolazione diottrica, D		-2,5/+5		
La distanza di rilevamento (Oggetto di tipo "daino"), m	400	350	450	400
RETICULO				
Correzione punto d'impatto per clic (O/V), mm@100m		10,5		7,5
Correzione punto d'impatto per clic (O/V), mm@100m	2100; (+/-) 100 clic		1500; (+/-) 100 clic	
CARATTERISTICHE ELETTRONICHE				
Tipo / risoluzione di matrice, pix.		CMOS / 1280x720		
Tipo / risoluzione del display, pix.		AMOLED / 1024x768		
ILLUMINATORE IR INCORPORATO				
Tipo / Lunghezza d'onda, nm	LED / 850	LED / 940	LED / 850	LED / 940
CARATTERISTICHE OPERATIVE				
Alimentazione, V / Tipo batteria	3,8-6,3 / DNV Battery Pack / 4xAA (LR06)			
Tempo di funzionamento un unico set di batterie DNV Battery Pack (livello minimo/massimo di consumo di energia), (a t=22°C), ore**		4 / 3		
Grado di protezione, codice IP (IEC60529)		IPX4		
Resistenza al rinculo su arma a canna rigata, Joule		6000		
Temperatura di funzionamento, °C		-20...+40		
Dimensioni (senza attacco), mm	285x89x81		315x89x88	
Peso (senza attacco, con Battery Pack), kg	0,84		1,15	

** Il tempo di funzionamento effettivo dipende dal grado di utilizzo del Illuminatore IR.

1 Начало работы

Зарядка и установка аккумуляторной батареи

Для обеспечения наиболее продолжительного времени автономной работы прицела рекомендуется использовать перезаряжаемый аккумуляторный блок (АБ) DNV Battery Pack (входит в комплект).

1. Установите в контейнер зарядного устройства (А) АБ (В) соблюдая полярность. Контакты (С) аккумуляторного блока должны совпасть с контактами (D) контейнера. Удостоверьтесь в том, что ручка АБ находится в положении «Открыт» (открыто).
2. Нажмите на крышку и поверните ручку АБ (Е) на 90 градусов по часовой стрелке.
3. Включите сетевое зарядное устройство (F) в сеть 100-240В. На зарядном устройстве загорится красный индикатор. После полного заряда АБ индикатор сменит цвет с красного на зеленый. Извлеките зарядное устройство из розетки.
4. Установите АБ в прицел до упора, поверните ручку аккумуляторного блока.
5. Прибор готов к работе

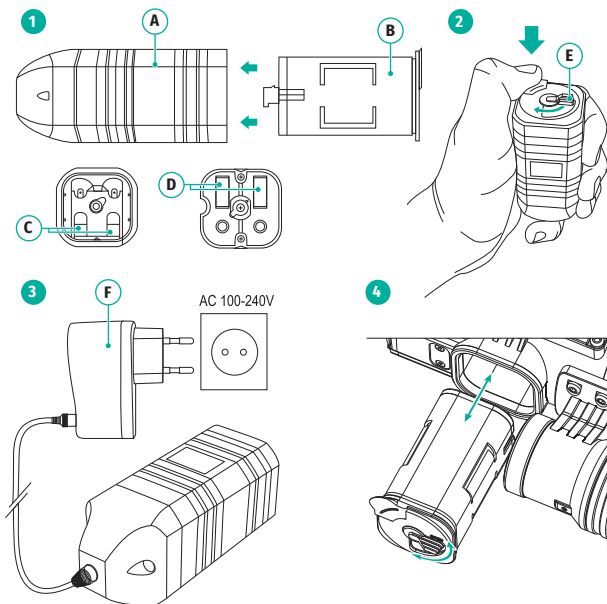

Рекомендации по зарядке аккумуляторной батареи

- Для заряда АБ всегда используйте зарядное устройство из комплекта поставки. Использование другого зарядного устройства может нанести непоправимый ущерб АБ или зарядному устройству и может привести к воспламенению.
- Не используйте зарядное устройство, если его конструкция была изменена или оно было повреждено.
- Зарядка АБ должна осуществляться при температуре воздуха от 0 °С до +45 °С.
- **Если батарея хранилась при низкой температуре, перед зарядкой обязательно убедитесь, что батарея нагрелась до комнатной температуры.**
- Не оставляйте АБ с подключенным к сети зарядным устройством более 24 часов после полной зарядки.
- **Не оставляйте батарею без присмотра во время зарядки!**

Меры предосторожности

- Не подвергайте аккумуляторный блок (АБ) воздействию высоких температур и открытого огня.
- Не допускайте контакта АБ с водой.
- **Не допускайте короткого замыкания!**
- Не разбирайте и не деформируйте АБ.
- Храните АБ в месте, недоступном для детей.

Уход и хранение

- Храните АБ в прохладном, сухом и хорошо вентилируемом месте.
- АБ должен храниться в заряженном состоянии.
- **Извлеките АБ из прицела при хранении или транспортировке.**
- **Во избежание короткого замыкания переносите АБ только в специальном чехле для DNV и отдельно от металлических предметов.**

Установка аккумуляторных батарей типа «АА»

Для того чтобы использовать аккумуляторные батареи типа «АА», приобретите «Контейнер батарей Yukon DNV» (SKU#29116).

Внимание! Используйте только перезаряжаемые аккумуляторные батареи типа «АА».

Использование обычных (неперезаряжаемых батарей) существенно снижает автономное время работы прицела.

- **Поверните ручку крышки контейнера батарей (6) на 90 градусов в положение «Открыто» (открыто) и, потянув за уступ крышки, извлеките контейнер батарей.**
- Установите четыре **перезаряжаемые аккумуляторные** батареи типа «АА» в соответствии с маркировкой на контейнере.
- Установите контейнер батарей на место и поверните ручку на 90 градусов по часовой стрелке (см. раздел «**Элементы и органы управления**»).

Включение и настройка изображения

- Откройте крышку (2) объектива.
- Включите прибор кратким нажатием кнопки **ON/OFF** (4). Через несколько секунд на дисплее появится изображение.
- Настройтесь на резкое изображение прицельной метки и пиктограмм в строке статуса вращением кольца диоптрийной настройки окуляра (5).
- Наведите прицел на объект, удаленный на некотором расстоянии.
- Добейтесь четкого изображения объекта вращением кольца фокусировки объектива (7).
- Для регулировки яркости и контраста изображения:
 - войдите в меню быстрого доступа кратким нажатием контроллера (3);
 - последовательными краткими нажатиями контроллера выберите яркость либо контраст;
 - вращайте контроллер по часовой стрелке - для увеличения уровня яркости или контраста от 0 до 20; против часовой стрелки - для уменьшения.
- В условиях недостаточной ночной освещенности для повышения качества наблюдения включите встроенный ИК-осветитель (8) кратким нажатием кнопки (9).
- Выключите прибор долгим нажатием кнопки **ON/OFF** (4).

2 Элементы и органы управления

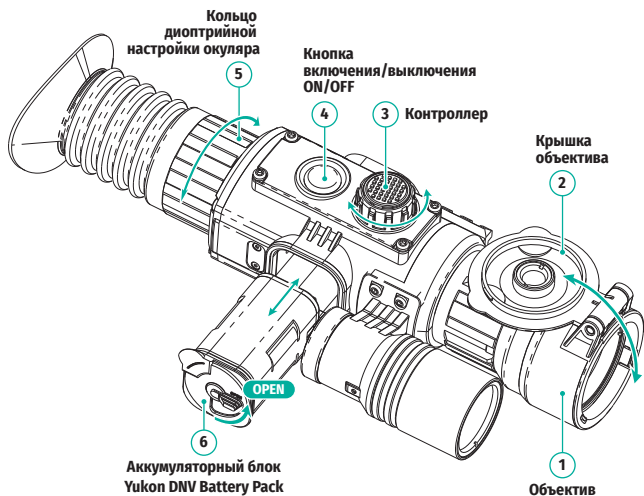

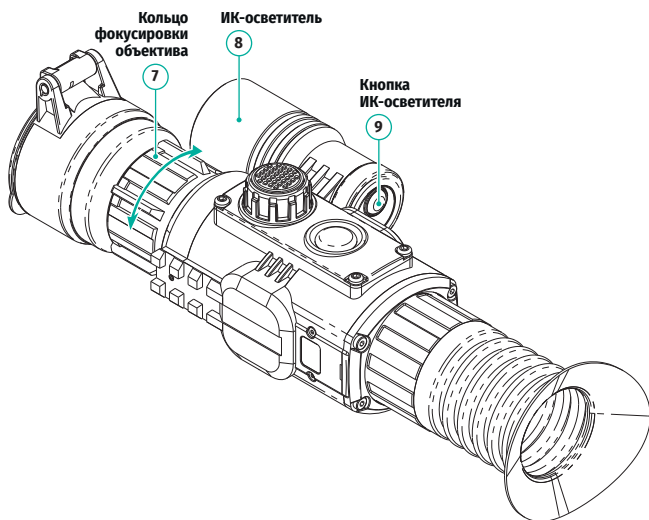

3 Работа кнопок

	Краткое нажатие	Долгое нажатие	Вращение
Кнопка ON/OFF (4)	Включить прицел	Выключить прицел / дисплей	—
Кнопка IR (9)	Включить ИК-осветитель / Изменить мощность ИК-осветителя	Отключить ИК-осветитель	—
Контроллер (3)	Войти в быстрое меню / Перейти между пунктами меню / Подтвердить выбор	Войти в основное меню / Выйти из основного меню	Изменить параметр / Навигация по меню

4 Установка кронштейна

- С помощью шестигранного ключа и винтов зафиксируйте кронштейн (10) на шине прицела.
- Кронштейн может быть установлен как с помощью трех, так и двух винтов в зависимости от выбранного положения кронштейна.
- Выбор положения кронштейна помогает обеспечить правильное удаление выходного зрачка в зависимости от типа оружия.
- Установите прицел с кронштейном на ружье и убедитесь в удобстве выбранного положения, затем снимите прицел.
- Ослабьте винты, нанесите резьбовой фиксатор на резьбу, затяните винты. Дайте фиксатору высохнуть в течение времени, определенное инструкцией по применению фиксатора. Прицел готов для установки и эксплуатации на оружии.
- Перед использованием прицела на охоте выполните рекомендации раздела «Пристрелка» в полной инструкции по эксплуатации.

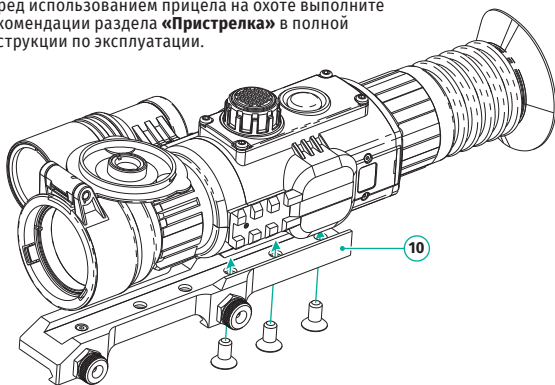

5 Комплект поставки

- Прицел Sightline
- Чехол
- Аккумуляторный блок Yukon DNV Battery Pack (в чехле)
- Контейнер для зарядки блока с сетевым зарядным устройством 100-240В
- Кронштейн (с винтами и шестигранным ключом)*
- Краткая инструкция по эксплуатации
- Салфетка для чистки оптики
- Гарантийный талон

* Модели 26405X, 26406X, 26407X, 26408X поставляются без кронштейна.

Для улучшения потребительских свойств изделия в его конструкцию могут вноситься усовершенствования. Актуальную версию инструкции по эксплуатации Вы можете найти на сайте www.yukonopticsglobal.com

6 Технические характеристики

МОДЕЛЬ SIGHTLINE	N450S	N455S	N470S	N475S
SKU#	26405	26406	26407	26408
ОПТИЧЕСКИЕ ХАРАКТЕРИСТИКИ				
Оптическое увеличение, крат	4		6	
Диапазон изменения увеличения (цифровой зум), крат	4-16		6-24	
Относительное отверстие, D/f'	1:1.2			
Угол поля зрения (гориз.), град м на 100м	5,5 9,6		4,1 7,1	
Удаление выходного зрачка, мм	50			
Диапазон фокусировки окуляра, дптр	-2.5/+5			
Дистанция обнаружения (Объект типа «колень»), м	400	350	450	400
ПРИЦЕЛЬНАЯ МЕТКА				
Цена клика (гориз./верт), мм на 100 м	10,5		7,5	
Диапазон выверок (гориз./верт), мм на 100 м	2100; (+/-) 100 кликов		1500; (+/-) 100 кликов	
ЭЛЕКТРОННЫЕ ХАРАКТЕРИСТИКИ				
Тип / разрешение матрицы, пиксель	CMOS / 1280x720			
Тип / разрешение дисплея, пиксель	AMOLED / 1024x768			
ВСТРОЕННЫЙ ИК-ОСВЕТИТЕЛЬ				
Тип / Длина волны, нм	LED / 850	LED / 940	LED / 850	LED / 940
ЭКСПЛУАТАЦИОННЫЕ ХАРАКТЕРИСТИКИ				
Напряжение питания, В / Батарея	3,8-6,3 / DNV Battery Pack / 4xAA (LR06)			
Время работы от DNV Battery Pack (мин./макс. режим потребления), час (при t=22 °C), ч**	4 / 3			
Степень защиты, код IP (IEC60529)	IPX4			
Ударная стойкость на нарезном оружии, Дж	6000			
Диапазон эксплуатационных температур, °C	-20...+40			
Габариты (без кронштейна), мм	285x89x81		315x89x88	
Масса (без кронштейна, с Battery Pack), кг	0,84		1,15	

** Фактическое время работы зависит от степени использования ИК-осветителя.



www.yukonopticsglobal.com